

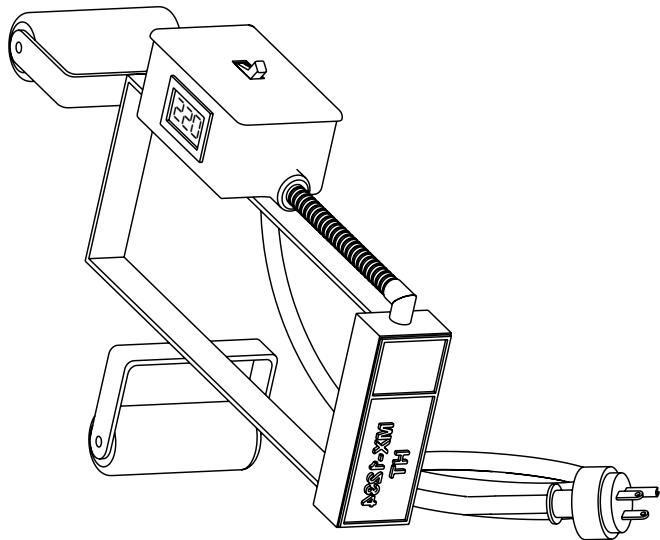

Manual de Uso Sello Industrial Compacto 220V

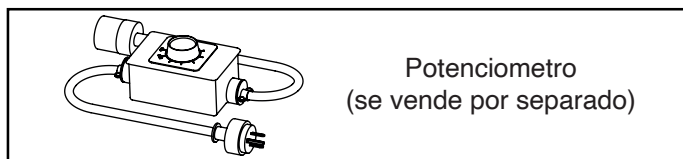

Área de marcaje	3" x 1.5" (7.5cm x 4cm)
Peso	2.05 kg
Alimentación	220 Voltios (2 líneas de 110v y Tierra)
Tipo de clavija	Clase B
Consumo	500 watts
Temperatura máx	350° C
Longitud de cable	3 m



1. ADVERTENCIAS DE SEGURIDAD

Durante la operación de la herramienta, el área de contacto puede alcanzar hasta 350°C, el mal uso puede causar quemaduras, un accidente o incendio.

- No toque la superficie de marcaje durante la operación.
- No coloque cerca de líquidos o polvos inflamables.
- La area de trabajo debe estar bien ventilada.
- El operador deberá trabajar con guantes, mascarilla y lentes de seguridad.
- El operador deberá apagar la herramienta durante cualquier periodo de inactividad mayor a 5 minutos, a riesgo de sobrecalentamiento.

2. GARANTÍA

Esta herramienta cuenta con garantía estructural de 6 meses y garantía eléctrica de 1 mes.

La garantía es inválida en el caso de que la herramienta presente maltrato físico, sobrecalentamiento o inmersión en agua.

3. DESCRIPCIÓN FUNCIONAL

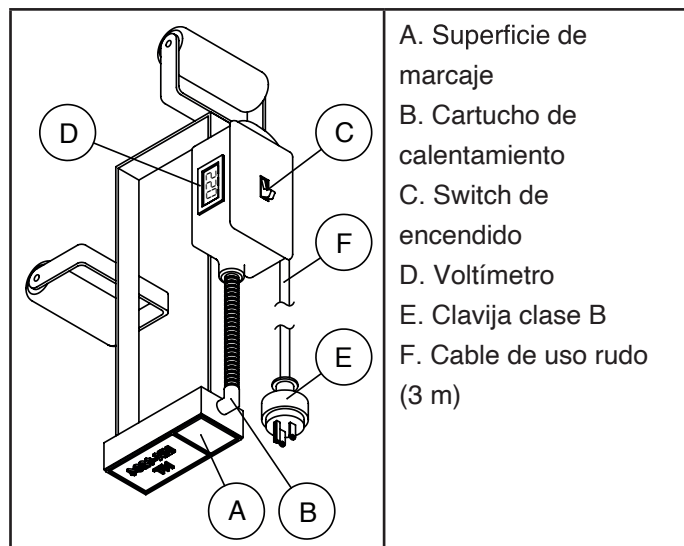

4. SUGERENCIAS DE USO TÓPICO

Estas sugerencia se proporcionan en base a experiencia, y cada proyecto de grabado requiere su propio proceso de prueba y error.

Madera dura	Alta temperatura, mayor tiempo de contacto y alta fuerza de aplicación.
Madera suave	Alta temperatura, menor tiempo de contacto y alta fuerza de aplicación.
Plástico	Mínima temperatura, menor tiempo de contacto y menor fuerza de aplicación. Se requiere el uso de potenciómetro (Vendido por separado)
Neumáticos	Alta temperatura, menor tiempo de contacto y baja fuerza de aplicación.

4. GUIA DE USO RÁPIDO

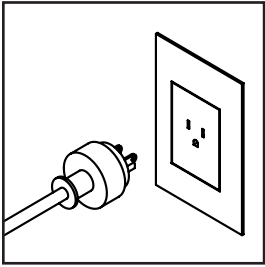

1) Conecte la herramienta a un tomacorriente clase B. La toma debe estar estrictamente aterrizada.

OPCIONAL. En caso de haber adquirido el potenciómetro y trabajar materiales que requieran baja temperatura, ajuste el indicador del mismo en el punto más bajo.

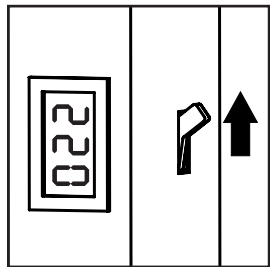

2) Encienda la herramienta. Asegurese de que la lectura del voltímetro se encuentre entre 220 y 240 voltios. En caso de superar los 240 voltios se corre el riesgo de sobrecalentamiento y descompostura.

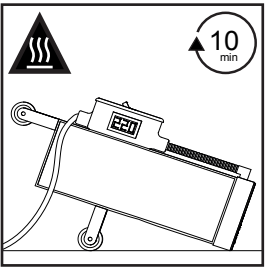

3) Deje calentar la herramienta durante 10 minutos. El tiempo de calentamiento puede variar según la temperatura ambiental, humedad del material, entre otros factores. Realice pruebas sobre el material hasta que se genere la intensidad de marca deseada.

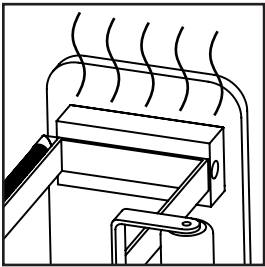

4) Comience el marcado. Esta herramienta es de alta potencia y esta diseñada para marcar constantemente. Apague el equipo en caso de que no se realicen marcajes por más de 5 minutos.

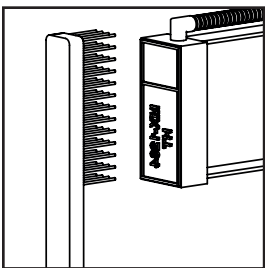

5) Limpie la superficie de marcaje según sea necesario. La herramienta puede acumular material calcinado en el área de contacto, por lo que se recomienda que se limpie con un cepillo de latón.

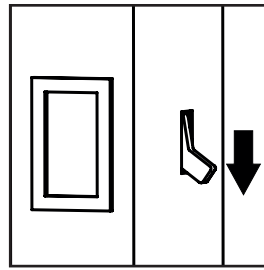

6) Apague la herramienta. Déjela enfriar naturalmente en un área bien ventilada, lejos de materiales inflamables.

5. SOLUCIÓN A PROBLEMAS

La herramienta no calienta o no calienta lo suficiente después de 20 minutos encendido.

El voltímetro está apagado	Asegurese de que el toma corriente este alimentado.
El voltímetro muestra un valor menor a 220v	Conecte la herramienta más cerca al centro de carga. Contacte a un eléctrico para cumplir con el requerimiento de voltaje de la herramienta.

Para ventas, información y soporte, seguimos a sus órdenes.

ventas@brandertools.com

Cel. +52 811-311-1434

Calle 2 de Abril Ote. #810 Col. Independencia Monterrey, Nuevo León, México. CP 64720